

DELUXE **DL** *LIVING*

**OSWEGO SERIES VANITY WITH TOP
ASSEMBLY INSTRUCTIONS**

Note: Before installation, please spread a soft mat or the foam inside the package on the ground to prevent damage to the paint.

PRECAUTIONS

SAFETY INFORMATION

Please read and understand this entire manual before attempting to assemble or install the product.

WARNING

Do not stand on vanity. Use vanity on level ground. Base vanity supports a maximum weight of 200 lbs. Exceeding maximum weight limit will compromise the integrity of the vanity structure and could cause the vanity to fail.

CAUTION

Do not hang from the vanity.
Do not taking off the vanity top to avoid damaging the vanity.

Questions, problems, missing parts?

If you are missing any part, please stop and contact us immediately.

Contact Email address: sales@deluxelivinghome.com

Website: <http://www.deluxelivinghome.com>

Before returning to your retailer, call our customer service department at 1-800-626-3525 ,
9 a.m.-5 p.m. , Monday - Friday.

DELUXE  LIVING

PREPARATION

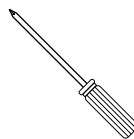
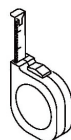

INSTALLATION

1 Adjustable Height Levelers (Legs) (If Applicable)

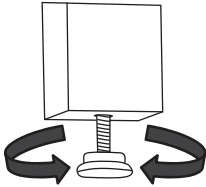

Make sure the base of the vanity is leveled by laying a level (not included) across the top. If adjustment is needed use base levelers located under each leg.

* To lower the cabinet turn levelers clock wise
or to rise the cabinet turn levelers counter clock wise.

* Adjust until level across the top is leveled.

2 Drawer removal

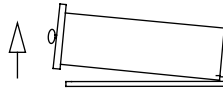
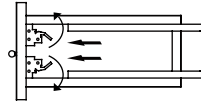
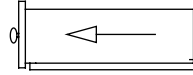

- 1) Slide out the drawer as far as it will go.
- 2) Press the red lever outside on both hand track
- 3) Lift up the drawer in completely.

3 Vanity anti-tipping installation (for drywall)

- a) Determine the desired wall location for the vanity
- b) Measure the height of the bracket center to the ground with a tape measure
- c) Using a pencil, mark the mounting hardware distance on your wall. Use a level to ensure that the two points are straight and level.
- d) Install anchor

Drill: Drill the hole.

Clean hole with blow out bulb.

Insert: With the bolt flush to the top of the nut, drive the sleeve anchor into the hole

Push the vanity bracket to the right bolts position

Tighten anchor to the recommended torque value

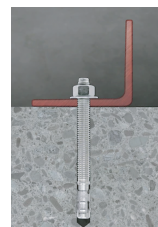
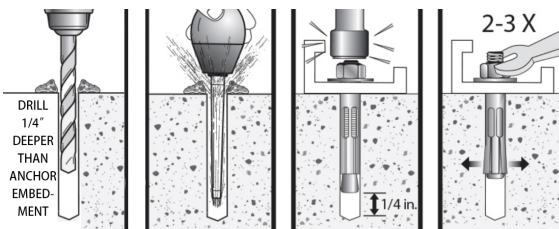

INSTALLATION

4

Drawer installation

- 1) Align the drawer glides with the receiving parts
- 2) Hold the receiving part firmly and insert the drawer glides
- 3) Push the drawer in completely.

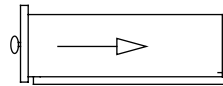
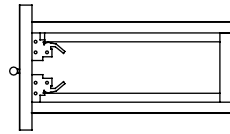
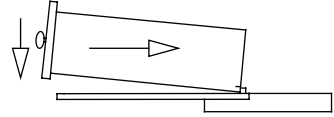

5

Backsplash Installation

To mount the backsplash to the wall, apply a thin bead of silicone compound (not included) to the unpolished back side and bottom of the backsplash. Position backsplash as shown onto vanity top and against the wall. Clean any excess silicone compound before allowing to dry.

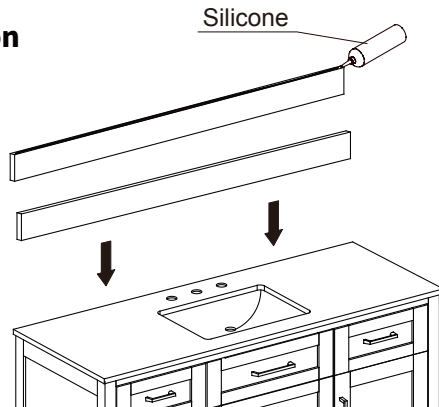

INSTALLATION

6

Vanity Door Hinge Align

The door alignment was set in the factory, but it could have shifted during transit. If adjustment is needed, follow the instructions provided in the adjacent chart.

A Used to adjust door height

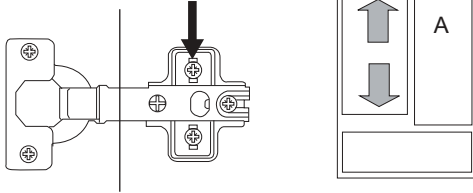

B Used to adjust gaps between doors

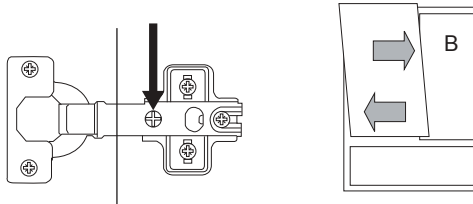

C Used to adjust between door and cabinet

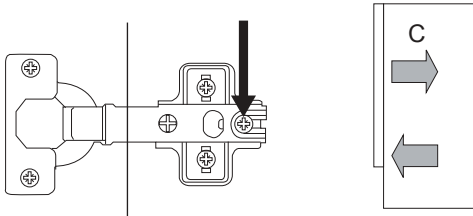

MAINTENANCE

CARE AND MAINTENANCE

Dust the vanity regularly with a soft, non-lint producing cloth or household dusting product. You can clean the vanity with a gentle, non-abrasive household cleaner. Make sure to dry the wood immediately with a soft cloth or towel.

The engineer top can be cleaned using standard engineer cleaning agents (sold separately). Tips for using touch-up pen (AA): For scratches, stroke in direction of scratch; for worn areas, stroke in direction of wood grain. Rub excess colorant promptly with a soft cloth.

Keep product away from direct sunlight as it may damage the finish.

Be sure to immediately clean red wine or coke stains within 30 minutes or the top will stain.

ONE-YEAR LIMITED WARRANTY

This product is warranted to the original purchaser. If there is a failure in this unit due to defects in materials or workmanship, the manufacturer will repair or replace this item at our discretion without charge. Warranty is void if product has been assembled incorrectly, misused, abused by overloading, altered in any way or damaged due to accident. This warranty is not transferable and does not cover chipping, flaking, scratches, rust, dents, or other damages to the surfaces of this product. Responsibility of the manufacturer is limited to repair or replacement of this product. The manufacturer is not responsible for consequential, incidental, or other damages or losses resulting from product failure.

Questions, problems, missing parts?

If you are missing any part, please stop and contact us immediately.

Contact Email address: sales@deluxelivinghome.com

Or call our customer service department 1-800-626-3525 at 9 a.m.-5 p.m. , Monday - Friday.

Visit Website: <http://www.deluxelivinghome.com> for more details.



DELUXE **DL** *LIVING*

**TOCADOR CON INSTRUCCIONES DE
MONTAJE SUPERIOR**

Nota: Antes de la instalación, extiende una alfombra blanda o la espuma dentro del paquete en el suelo para evitar daños en la pintura.

PRECAUCIONES

INFORMACIÓN DE SEGURIDAD

Lea y comprenda todo este manual antes de intentar ensamblar o instalar el producto.

ADVERTENCIA

No te apoyes en la vanidad. Use tocador en terreno nivelado. El tocador base soporta un peso máximo de 200 libras. Exceder el límite de peso máximo comprometerá la integridad de la estructura del tocador y podría causar que el tocador falle.

PRECAUCIÓN

No te cuelgues del tocador.
No quite la parte superior del tocador para evitar dañar el tocador.

Preguntas, problemas, piezas faltantes

Si le falta alguna pieza, por favor deténgase y contáctenos de inmediato.
Correo electrónico de contacto address:sales@deluxelivinghome.com
O llame a nuestro departamento de servicio al cliente al 1-800-626-3525 de 9 a.m. a 5 p.m., de lunes a viernes.
Visite el sitio web: <http://www.deluxelivinghome.com> para obtener más detalles.

DELUXE  LIVING

PREPARACIÓN

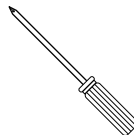
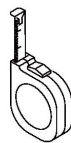

INFORMACIÓN

1 Niveladores de altura ajustables (piernas) (si corresponde)

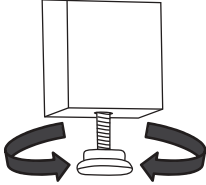

Asegúrese de que la base del tocador esté nivelada colocando un nivel (no incluido) en la parte superior. Si es necesario ajustar, use niveladores de base ubicados debajo de cada pierna.

* Para bajar los niveladores de giro del gabinete en el sentido de las agujas del reloj o para subir los niveladores de giro del gabinete en sentido contrario a las agujas del reloj.

* Ajuste hasta que se nivele el nivel en la parte superior.

2 Eliminación del cajón

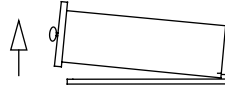
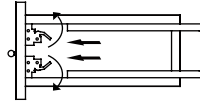
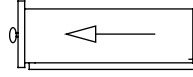

- 1) Deslice el cajón hasta donde llegue.
- 2) Presione la palanca roja afuera en ambas pistas de mano
- 3) Levante el cajón por completo.

3 Instalación antivuelco de tocador (para paneles de yeso)

- a) Determinar la ubicación deseada de la pared para el tocador
- b) Mida la altura del centro del soporte al suelo con una cinta métrica
- c) Usando un lápiz, marque la distancia del hardware de montaje en su pared. Use un nivel para asegurarse de que los dos puntos sean rectos y nivelados.
- d) Instalar anclaje

Taladro: Perfora el agujero.

Agujero limpio con bombilla reventada.

Inserto: Con el perno al ras de la parte superior de la tuerca, coloque el anclaje del manguito en el orificio

Empuje el soporte de tocador a la posición correcta de los pernos

Apriete el anclaje al valor de par recomendado

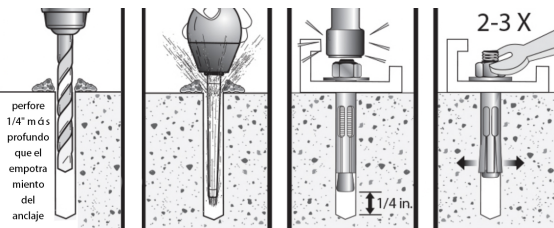

perfore
1/4" m ó s
profundo
que el
empotra-
miento
del
anclaje

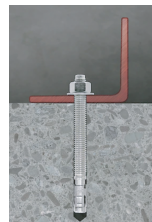

INFORMACIÓN

4

instalación del cajón

- Alinear los deslizamientos del cajón con las partes receptoras
- Sostenga firmemente la parte receptora e inserte los deslizamientos del cajón
- Empuje el cajón por completo.

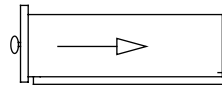
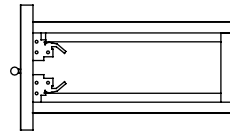
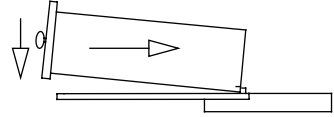

5

Instalación de Backsplash

Para montar el salpicadero en la pared, aplique una fina cuenta de compuesto de silicona (no incluido) en la parte posterior sin pulir y en la parte inferior del salpicadero. Coloque el salpicadero como se muestra en la parte superior del tocador y contra la pared. Limpie cualquier exceso de compuesto de silicona antes de dejar secar.

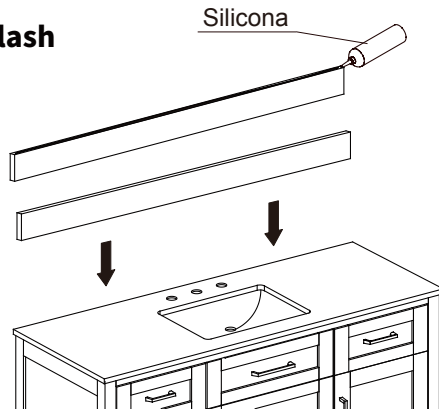

INFORMACIÓN

6

Bisagra de puerta de tocador Alinear

La alineación de la puerta se estableció en la fábrica, pero podría haber cambiado durante el tránsito. Si es necesario ajustar, siga las instrucciones proporcionadas en el gráfico adyacente.

A Se utiliza para ajustar la altura de la puerta.

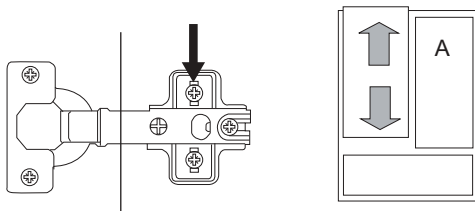

B Se utiliza para ajustar los espacios entre las puertas.

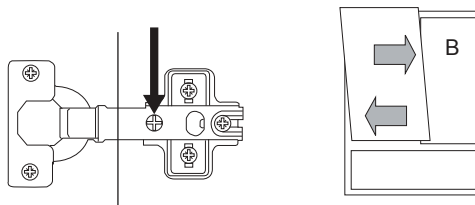

C Se utiliza para ajustar entre la puerta y el gabinete.

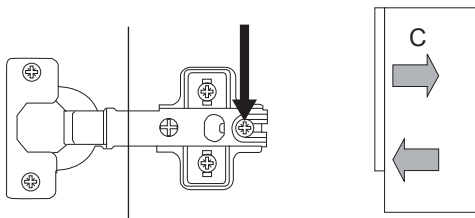

MANTENIMIENTO

Mantenimiento y conservación

Retire regularmente la aparador de polvo con una tela suave y libre de pelusa o productos para eliminar el polvo en el hogar.

Puede limpiar la cómoda con un limpiador doméstico suave y no abrasivo. Asegúrese de secar la madera inmediatamente con un paño suave o una toalla. Las tapas de ingeniero se pueden limpiar con limpiadores de ingeniería estándar (se venden por separado).

Consejo para usar un bolígrafo de maquillaje (AA): Para rasguños, deslice el dedo en la dirección del rasguño; Para las áreas de desgaste, reme en la dirección del grano de madera. Limpie inmediatamente el exceso de colorante con un paño suave.

Mantenga el producto alejado de la luz solar directa, ya que puede dañar la superficie.

Asegúrese de lavar las manchas de vino tinto o coca-cola inmediatamente dentro de los 30 minutos, de lo contrario la parte superior se manchará.

GARANTÍA LIMITADA DE UN AÑO

Este producto está garantizado al comprador original. Si hay una falla en esta unidad debido a defectos en los materiales o la mano de obra, el fabricante reparará o reemplazará este artículo a nuestra discreción sin cargo. La garantía es nula si el producto ha sido ensamblado incorrectamente, mal utilizado, abusado por sobrecarga, alterado de alguna manera o dañado debido a un accidente. Esta garantía no es transferible y no cubre astillado, descamación, arañazos, óxido, abolladuras u otros daños a las superficies de este producto. La responsabilidad del fabricante se limita a la reparación o sustitución de este producto. El fabricante no es responsable de los daños o pérdidas consecuentes, incidentales o de otro tipo que resulten de la falla del producto.

Preguntas, problemas, piezas faltantes?

Si le falta alguna pieza, por favor deténgase y contáctenos de inmediato.

Correo electrónico de contacto address:sales@deluxelivinghome.com

O llame a nuestro departamento de servicio al cliente al 1-800-626-3525 de 9 a.m. a 5 p.m., de lunes a viernes.

Visite el sitio web: <http://www.deluxelivinghome.com> para obtener más detalles.

DELUXE  LIVING