

DELUXE **DL** *LIVING*

VANITY WITH TOP ASSEMBLY INSTRUCTIONS

Note: Before installation, please spread a soft mat or the foam inside the package on the ground to prevent damage to the paint.

PRECAUTIONS

SAFETY INFORMATION

Please read and understand this entire manual before attempting to assemble or install the product.

WARNING

Do not stand on vanity. Use vanity on level ground. Base vanity supports a maximum weight of 200 lbs. Exceeding maximum weight limit will compromise the integrity of the vanity structure and could cause the vanity to fail.

CAUTION

Do not hang from the vanity.
Do not taking off the vanity top to avoid damaging the vanity.

Questions, problems, missing parts

If you are missing any part, please stop and contact us immediately.

Contact email address: sales@deluxelivinghome.com

Website: <http://www.deluxelivinghome.com>

Before returning to your retailer, call our customer service department at 1-800-626-3525, 9 a.m. - 5 p.m., Monday - Friday.

DELUXE  LIVING

PREPARATION

Tools Required (not included): Silicone compound, Phillips screwdriver.

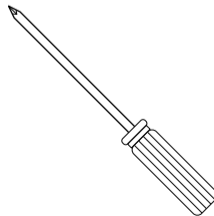

INSTALLATION

1 Place the vanity with top in the desired position

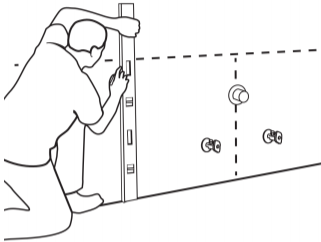

Taking into account the location of your plumbing.
Make sure the vanity top is flush against the wall.

2 Adjustable Height Levelers (Legs) (If Applicable)

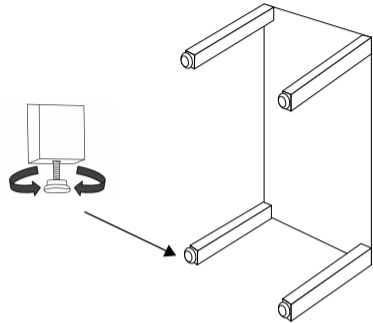

Make sure the base of the vanity is leveled by laying a level (not included) across the top. If adjustment is needed use base levelers located under each leg.
* To lower the cabinet turn levelers clock wise or to rise the cabinet turn levelers counter clock wise.
* Adjust until level across the top is leveled.

3 Backsplash Installation

To mount the backsplash to the wall, apply a thin bead of silicone compound (not included) to the unpolished back side and bottom of the backsplash. Position backsplash as shown onto vanity top and against the wall. Clean any excess silicone compound before allowing to dry.

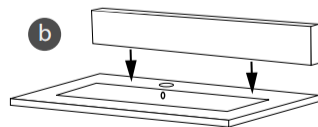
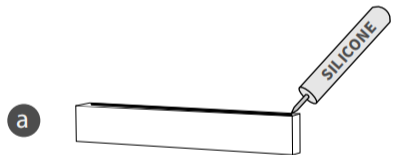

INSTALLATION

4

Vanity Drawer Removal

a

Removing the Drawer:

1

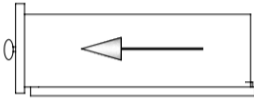

2

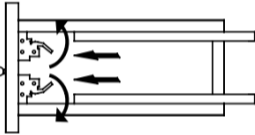

3

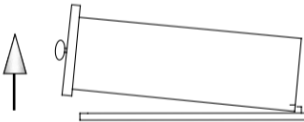

1. Slide out the drawer as far as it will go.
2. Press the red lever outside on both hand track.
3. Lift up the drawer in completely.

b

Replacing the Drawer:

1

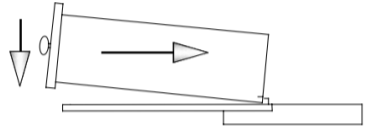

2

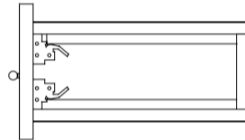

3



1. Align the drawer glides with the receiving parts.
2. Hold the receiving part firmly and insert the drawer glides .
3. Push the drawer in completely.

INSTALLATION

5

Vanity Door Hinge Align

- a Used to adjust door height

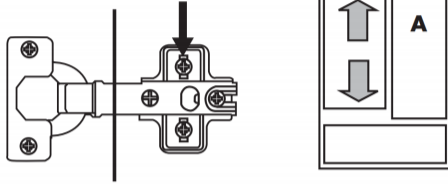

- b Used to adjust gaps between doors

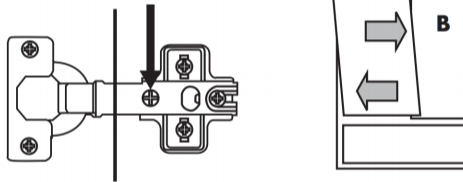

- c Used to adjust between door and cabinet

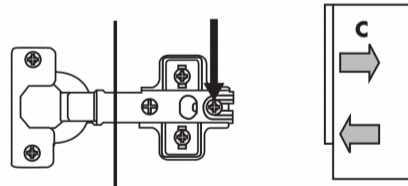

The door alignment was set in the factory, but it could have shifted during transit. If adjustment is needed, follow the instructions provided in the adjacent chart.

MAINTENANCE

CARE AND MAINTENANCE

Dust the vanity regularly with a soft, non-lint producing cloth or household dusting product.

- You can clean the vanity with a gentle, non-abrasive household cleaner. Make sure to dry the wood immediately.

with a soft cloth or towel.

- The engineer top can be cleaned using standard engineer cleaning agents (sold separately).
- Tips for using touch-up pen (AA): For scratches, stroke in direction of scratch; for worn areas, stroke in direction of wood grain. Rub excess colorant promptly with a soft cloth.
- Keep product away from direct sunlight as it may damage the finish.
- Be sure to immediately clean red wine or coke stains within 30 minutes or the top will stain.

ONE-YEAR LIMITED WARRANTY

This product is warranted to the original purchaser. If there is a failure in this unit due to defects in materials or workmanship, the manufacturer will repair or replace this item at our discretion without charge. Warranty is void if product has been assembled incorrectly, misused, abused by overloading, altered in any way or damaged due to accident. This warranty is not transferable and does not cover chipping, flaking, scratches, rust, dents, or other damages to the surfaces of this product. Responsibility.

of the manufacturer is limited to repair or replacement of this product. The manufacturer is not responsible for consequential, incidental, or other damages or losses resulting from product failure.

Questions, problems, missing parts

If you are missing any part, please stop and contact us immediately.

Contact email address: sales@deluxelivinghome.com

Website: <http://www.deluxelivinghome.com>

Before returning to your retailer, call our customer service department at 1-800-626-3525, 9 a.m. - 5 p.m., Monday - Friday.

DELUXE  LIVING

DELUXE **DL** *LIVING*

**INSTRUCCIONES DE MONTAJE PARA EL
TOCADOR Y LA PARTE SUPERIOR**

Nota: Antes de la instalación, extiende una alfombra blanda o la espuma dentro del paquete en el suelo para evitar daños en la pintura.

PRECAUCIONES

INFORMACIÓN DE SEGURIDAD

Lee y comprende todo este manual antes de intentar ensamblar o instalar el producto.

ADVERTENCIA

No te pares en el tocador. Use tocador en terreno nivelado. El tocador soporta un peso máximo de 200 libras. Exceder el límite de peso máximo comprometerá la integridad de la estructura del tocador y podrá a hacer que el tocador falle.

CUIDADO

No coloques del tocador.
No te quites la parte superior del tocador para evitar dañar el tocador.

Preguntas, problemas, piezas faltantes

Si te falta alguna pieza, por favor detente y contáctanos inmediatamente.

Dirección de correo electrónico de contacto: sales@deluxelivinghome.com

Sitio web: <http://www.deluxelivinghome.com>

Antes de regresar a tu distribuidor, llama a nuestro departamento de servicio al cliente al 1-800-626-3525, de 9 a.m. a 5 p.m., de lunes a viernes.

DELUXE  LIVING

PREPARACIÓN

Herramientas
requeridas (no
incluidas):

Destornillador Philips,
Compuesto de
silicona

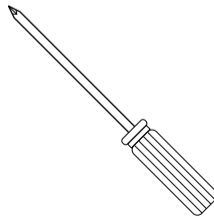

INFORMACIÓN

1 Coloca el tocador con la parte superior en la posición deseada

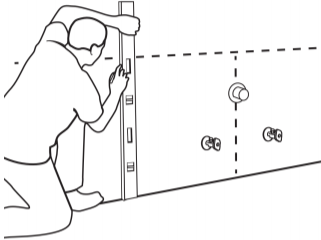

Teniendo en cuenta la ubicación de la plomería.

Asegúrate de que la parte superior del tocador esté al ras de la pared.

2 Altura ajustable de Piernas (si corresponde)

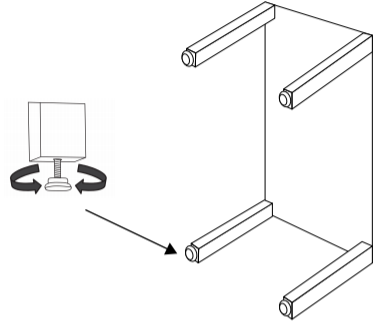

Asegúrate de que la base del tocador esté nivelada colocando un nivel (no incluido) en la parte superior. Si es necesario ajustar, usa niveladores de base ubicados debajo de cada pierna.

Para bajar los niveladores de giro del gabinete en el sentido de las agujas del reloj o para subir los niveladores de giro del gabinete en sentido contrario a las agujas del reloj.

Ajusta hasta que se nivele el nivel en la parte superior.

3 Instalación de tablero trasero

Para montar el tablero trasero en la pared, aplica una fina cantidad de silicona (no incluido) en la parte posterior sin pulir y en la parte inferior del tablero. Coloca el tablero como se muestra en la parte superior del tocador y contra la pared. Limpia cualquier exceso de silicona antes de dejar secar.

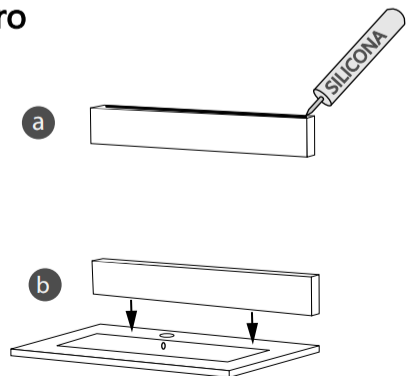

INFORMACIÓN

4

El cajón de tocador mueble

a

Remover el cajón

1

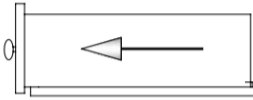

2

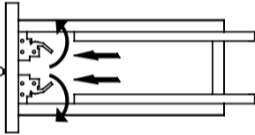

3

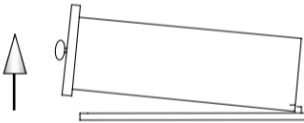

Desliza el cajón hasta donde llegue.

Presiona la palanca roja afuera en ambas pistas de mano.

Levanta el cajón por completo.

b

Reemplazar el cajón

1

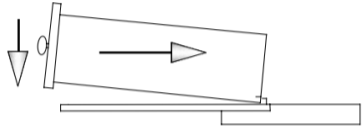

2

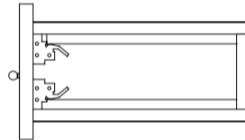

3

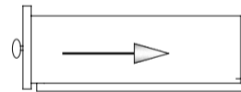

Alinea los deslizamientos del cajón con las partes receptoras.

Sostén firmemente la parte receptora e inserta los deslizamientos del cajón.

Empuja el cajón por completo.

INFORMACIÓN

5

Alinea la bisagra de la Puerta del Tocador

- a Se utiliza para ajustar la altura de la puerta.

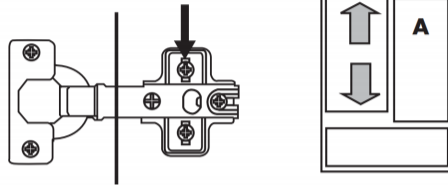

- b Se utiliza para ajustar los espacios entre las puertas.

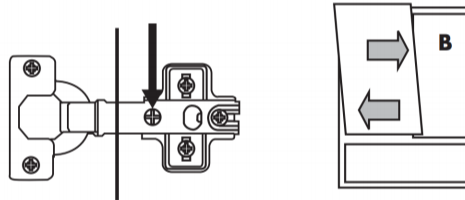

- c Se utiliza para ajustar entre la puerta y el gabinete.

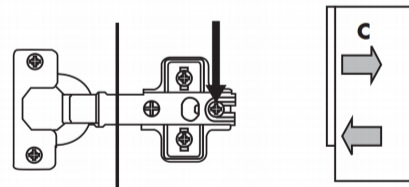

La alineación de la puerta se estableció en la fábrica, pero podrá haber cambiado durante el tránsito. Si es necesario ajustar, sigue las instrucciones proporcionadas en el gráfico adyacente.

MANTENIMIENTO

CUIDADO Y MANTENIMIENTO

Espolvorea el tocador regularmente con un paño suave que no produzca pelusa o un producto de polvo para el hogar.

Puedes limpiar el tocador con un limpiador doméstico suave y no abrasivo.

Asegúrate de secar la madera inmediatamente con un paño suave o toalla.

Consejos para usar el lápiz de retoque (AA): Para arañazos, trazo en dirección al rasguño; para áreas desgastadas, trazo en dirección de veta de madera. Frota el exceso de colorante rápidamente con un paño suave.

Mantén el producto alejado de la luz solar directa, ya que puede dañar el producto.

Asegúrate de limpiar inmediatamente las manchas de vino tinto o coca-cola dentro de los 30 minutos o la parte superior se manchará.

GARANTÍA LIMITADA DE UN AÑO

Este producto está garantizado al comprador original. Si hay una falla en esta unidad debido a defectos en los materiales o la mano de obra, el fabricante reparará o reemplazará este material a nuestra discreción sin cargo. La garantía es nula si el producto ha sido ensamblado incorrectamente, mal utilizado, abusado por sobrecarga, alterado de alguna manera o dañado debido a un accidente. Esta garantía no es transferible y no cubre astillado, descamación, arañazos, óxido, abolladuras u otros daños a las superficies de este producto. Responsabilidad del fabricante se limita a la reparación o sustitución de este producto. El fabricante no es responsable de los daños o pérdidas consecuentes, incidentales o de otro tipo que resulten de la falla del producto.

Preguntas, problemas, piezas faltantes

Si te falta alguna pieza, por favor detente y contáctanos inmediatamente.

Dirección de correo electrónico de contacto: sales@deluxelivinghome.com

Sitio web: <http://www.deluxelivinghome.com>

Antes de regresar a tu distribuidor, llama a nuestro departamento de servicio al cliente al 1-800-626-3525, de 9 a.m. a 5 p.m., de lunes a viernes.

DELUXE  LIVING